

МОУ Гимназия № 64

Реферат

“Социальные и биологические корни моей семьи”

Работа ученика 10<Б> класс
Гимназии № 64
ГОНЧАРОВА ГЛЕБА

Научные руководители:
Учитель истории – УЛЬЯНОВА Людмила Васильевна
Учитель биологии – КРУТСКИХ Татьяна Владимировна

г.Липецк – 2006г.

ПЛАН

- 1 Вступление: “Где мои корни”
- 2 Белорусская ветвь моей семьи (прапрабабушка и прапрадедушка)
- 3 Украинская ветвь (прапрабабушка и прапрадедушка)
- 4 Биологические корни моей семьи. Похож ли я на русского?
- 5 Заключение

Насколько я себя помню, мне всегда было интересно расспрашивать своих дедушек и бабушек о их личной жизни, о жизни их родителей, родственников, а им приятно об этом вспоминать.

Я решил покопаться в моей родословной и выяснить, насколько это возможно, где корни моего рода. Это было не так просто: позабылись некоторые имена, фамилии, даты, по-разному передавались факты, поэтому мне пришлось заняться исследованием: сопоставлять события, читать оставшиеся старые письма искать подтверждения в литературе. Интересно было сопоставить историю моей семьи с историей Родины, тем более что на уроках истории мы составляли свои родословные.

Моя прапрабабушка (ветвь мамы) – Пелагея Черенко. Она жила в Витебской области, Поставский район село Черенки, а прапрадедушка, Иван Яриков, родом из Липецкой области, село Добринка. Они были крестьяне. Прапрадедушка отбывал срочную службу в Белоруссии, участвовал в Первой Мировой войне и оттуда привёз себе жену в Добринку. Родители отдали Полю на чужбину, чтобы спастись от воинов которые всегда разгорались на их территории.

Так в



нашей

родословной появилась ветвь с белорусскими корнями. Жили они крайне бедно, даже не всегда была одежда на каждого члена семьи. Зимой

выходили на улицу по очереди , так как теплая одежда была одна на всех . В этой семье 24 апреля 1918 года родилась моя прабабушка Таиса Секачёва , которая помогала растить меня моей бабушке , по материнской линии Гавриковой Г. А. , когда мои родители учились в институте . Мою прабабушку учиться в школу не пустили , а сразу отправили работать нянькой в семью портных , где она и прошла свои “университеты” – научилась шить и стала первой портнихой на селе . Грамоте (чтению и письму) училась всего два года на курсах по ликвидации неграмотности при советской власти в 30-е годы .



Прадедушка , Секачёв Александр Захарович , был из крепкой зажиточной крестьянской семьи в которой все были грамотные : его мама , Секачева Матрена , окончила церковно-приходскую школу и была награждена Евангелием за учебу , и прадедушка , родившись 11 ноября 1913г , окончил 4 класса школы и мог прекрасно считать устно , решать задачи , читать.



С прабабушкой они поженились в 1937г , точнее сказать , родители посватали и поженили без их на то согласия , т.к. невеста была мастерица на всё село , а семья жениха была “крепкая , умная” . И родители не ошиблись.



Семья получилась хорошая . Так родилась семья моей бабушки , Гавриковой Г.А. , которая сейчас работает в гимназии №64 .

Молодая семья жила в городе Белосток , что у западной границе , где прадедушка служил на сверхсрочной службе и стал участником В.О.В с её первого дня и до последнего и только в конце 1945г вернулся домой из Германии , когда его уже перестали ждать . а прабабушка бегала к гадалкам , и все ей говорили : 'Жди ! Живой !' Во время войны прадедушка был пленён . 9 месяцев был в плену . освобожден из него в 1943г и после этого , как он говорил , все время служил на передовой , но судьбой ему было , видно определено пройти все испытания и вернуться домой живым , но без фронтовых наград .

Их он получал в мирное время .А вот два его брата (Алексей и Николай) –из шести воевавших- домой не вернулись и родственники не знали даже , где их могилы , знали только последнее место их службы , в Западных районах СССР . В мирной послевоенной жизни Секачев А.З. в Добринском РСУ и неоднократно был победителем социалистических соревнований . В семье



моего дедушки , Гаврикова Анатолия Михайловича , корни уходят на Украину , где родился мой прадедушка в 1912г , который не помнил своих родителей , и воспитывался в детском доме .

Потом он приобрёл профессию токаря и стал искать "хорошее" место для жизни . Так оказался он в 1935г на

строящемся тогда Тракторном заводе , где и познакомился

с моей прабабушкой ,Новиковой Варварой Васильевной, которая к тому времени вместе с родителями приехала из с. Пады (так как дом её отца – сапожника сожгли) в поселок Сырский Рудник (там её отец возглавил сапожную мастерскую) .



Так образовалась семья моего дедушки , в которой родилось трое детей.

Мой дедушка был старшим , он родился в 1937г и ему передан интерес его отца к технике , учебе . Он в армии закончил 10 класс , а после окончания службы поступил в Липецкий вечерний институт “Стали и сплавов” , окончил его и более 40 лет проработал на НЛМК , пройдя путь от электрика до начальника 2ого доменного цеха . География его связей с черной металлургией : Караганда , Кривой Рог , Магнитогорск , Нижний Тагил , Череповец , Финляндия , Индия .

И бабушка и дедушка , то есть папа и мама моей мамы , получили высшее образование . Так хотели они и их родители . Мои же мама и папа , Гончаров Сергей Викторович и Гаврикова Наталья Анатольевна, - врачи , они окончили Воронежский медицинский институт , факультет стоматологии .



Тяжело доставался хлеб моим предкам , через сколько испытаний и лишений они прошли , но у всех была тяга к учёбе , знаниям , лучшей жизни . Сейчас я задумываюсь кем буду я ? Может я начну создавать династию в профессии врачей ? ведь по второй моей ветви , ветви папы , все мои родственники связаны с медициной .



Итак я выяснил , что мои предки жили на Украине , В Белоруссии , а я сейчас живу в России , то есть все мы славяне .

И тогда мне стало интересно , а соответствует ли моя внешность славянскому типу лица ?

Я стал искать в книгах , журналах и случайно в газете “Комсомольская правда” за 1999г нашел публикацию , где говорилось о том , что учёные Института антропологии МГУ получили изображение прародителей русской нации . Сорок с лишним лет назад сотрудники русской антропологической экспедиции провели исследования . Фотографировали людей из Архангельских , Рязанских , Курских , Ярославских и других исконно-русских деревень для того , чтобы создать “усреднённый портрет”

русского человека . Портрет они создали , но научная группа доктора биологических наук Ильи Васильевича Перевозчикова , так и не поняла , что такое “усреднённый русский” . Нас так много и мы такие разные . А хотите знать , какие лица считаются исконно русскими ? Это Ю. Гагарин , Л. Зыкина , Н. Мордюкова , А. Карелин , М. Ульянов. У них широкая улыбка , волевой рот , овальные лица , волосы от русого до темно-русого проникновенные , какие-то родные глаза .

Я всматривался в лица на фотографиях моих родственников и видел те же черты . Я решил исследовать как передаются по наследству цвет глаз и волос.

Проводя изучение социальных корней моей семьи , мне пришла мысль , вместе с моим учителем биологии , изучить генеалогию моей семьи , причины цвета глаз и волос в нашем генеалогическом дереве . Когда-то знать свою генеалогию было священной обязанностью . Генеалогическое изучение начинается с пробанда , то есть меня . В общей генетике накоплены факты , свидетельствующие о влиянии пола на наследование того или иного признака. Речь идёт о неравном участии женских и мужских гамет в формировании зигот и организма в целом . Эти различия объясняются неравным количеством цитоплазмы в яйцеклетке и сперматозоиде , в последнем её меньше , что и определяет по ряду признаков большее влияние матери , то есть большее сходство потомков с матерью , чем с отцом . Кроме того , следует обратить внимание на то , что тип наследования устанавливается не по одной , а по группе родословных признаков . У человека много признаков , как доминантные и рецессивные (доминантный подавляет рецессивный) . Таким является цвет глаз . Цвет глаз – это множественный аллелизм (тип наследования) : от А-карие до а-голубые. Голубой цвет глаз у ребёнка проявляется от гомозиготных родителей по соответствующему аллелю , если же родители кареглазые , а ребенок голубоглазый , значит они были гетерозиготные по аллелю , отвечающему за формирование голубой окраски глаз . У пробанда , то есть у меня – карие глаза , и его мамы - карие , у папы – серые , то есть родители гетерозиготы и доминантный признак подавил рецессивный , поэтому у меня карий цвет глаз.

Я выяснил , что по линии бабушки у всех темный цвет волос , но они гетерозиготы , так как у моего двоюродного дедушки темные волосы , а у моей бабушки – русые , по линии дедушки ген тёмной окраски волос потерян. Волосы моих родителей – русые , я - русский , то есть по этому аллелю они гомозиготы .

И вас приглашаю не затягивать со своей родословной , пока живы ваши старшие . Мои же потомки будут знать больше , чем я.
Я работаю на будущее.

Цвет волос

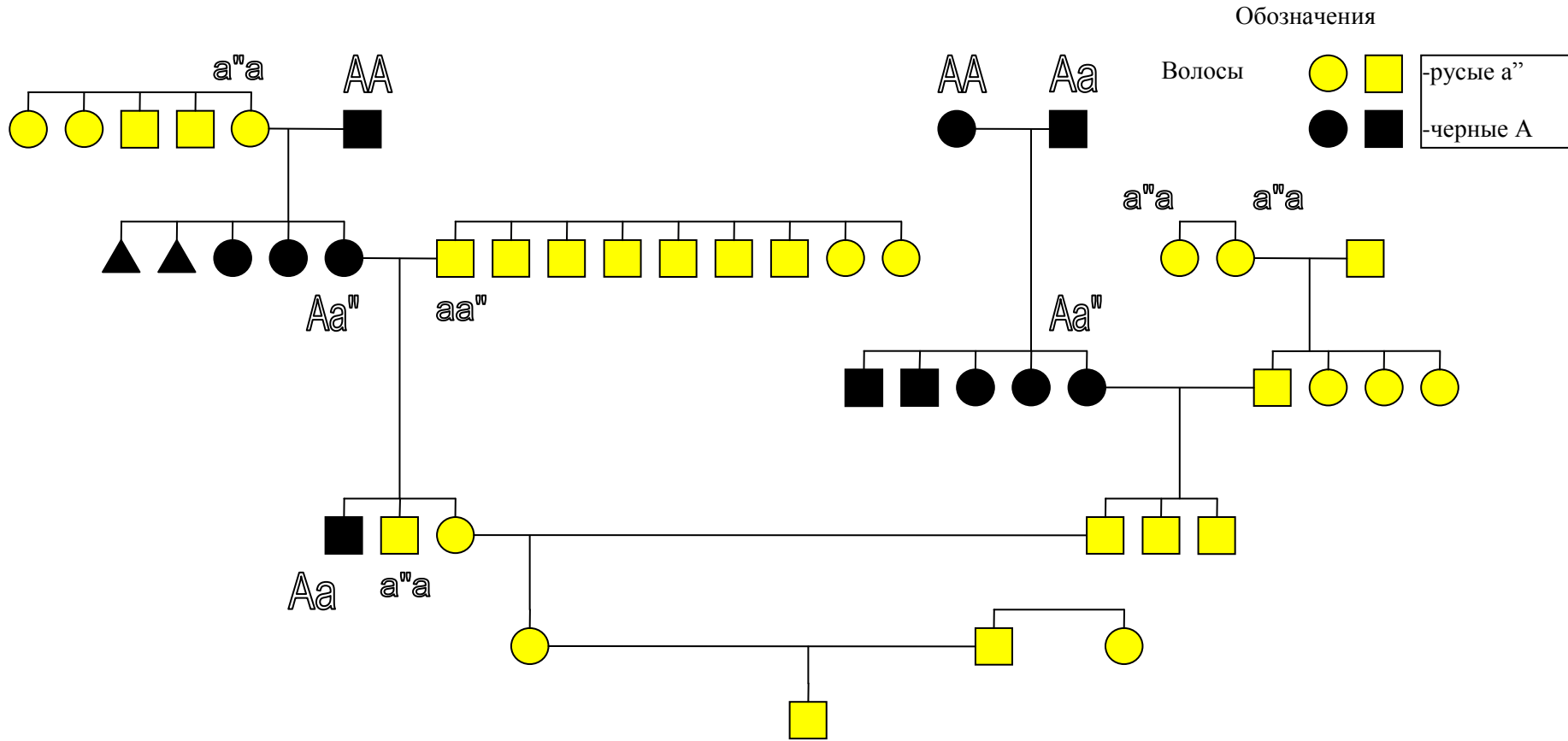

Гинеологическое дерево

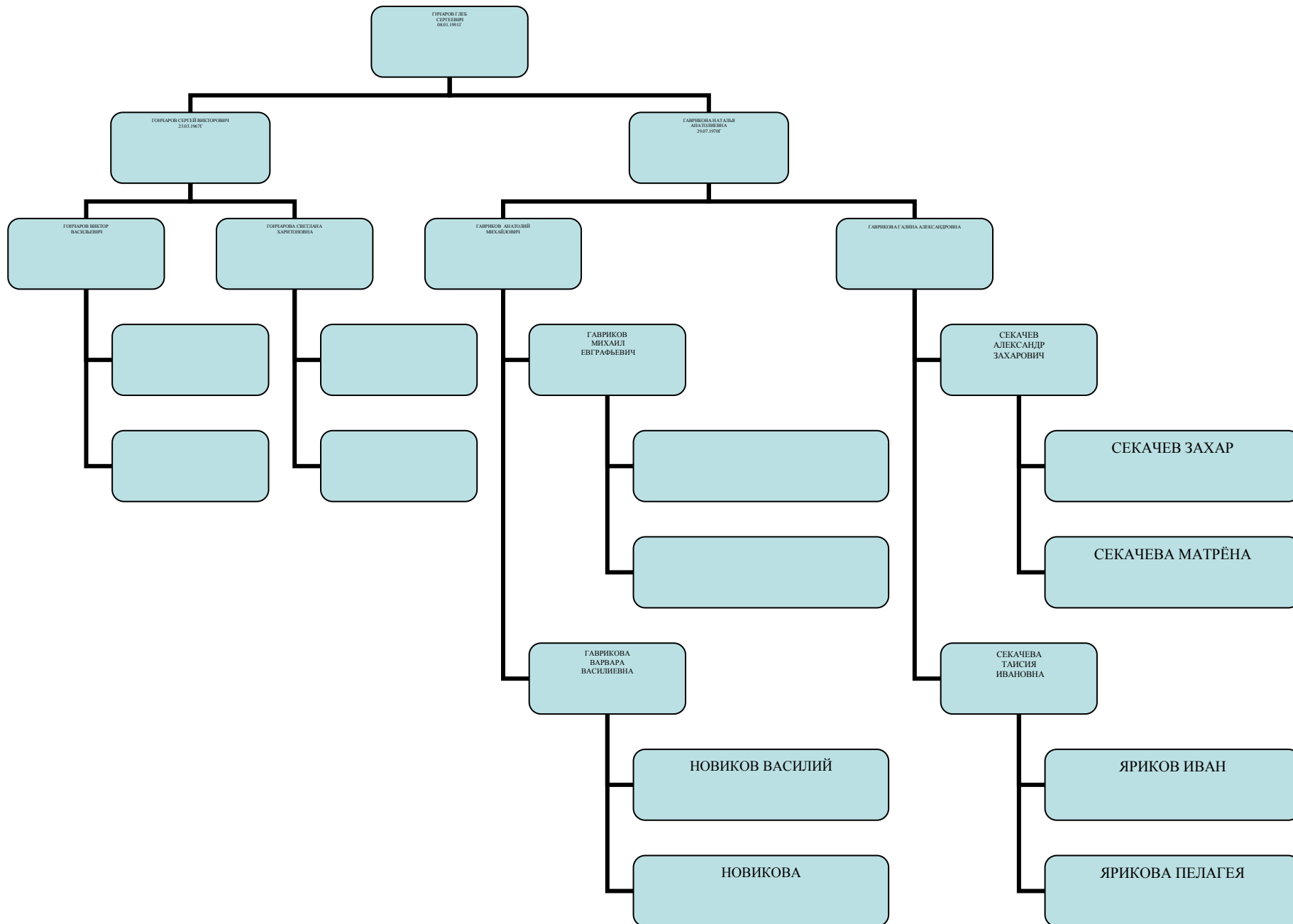

Цвет глаз

